

# 2023年 西濃テニス選手権大会

2023年5月

## 【男子シングルス】

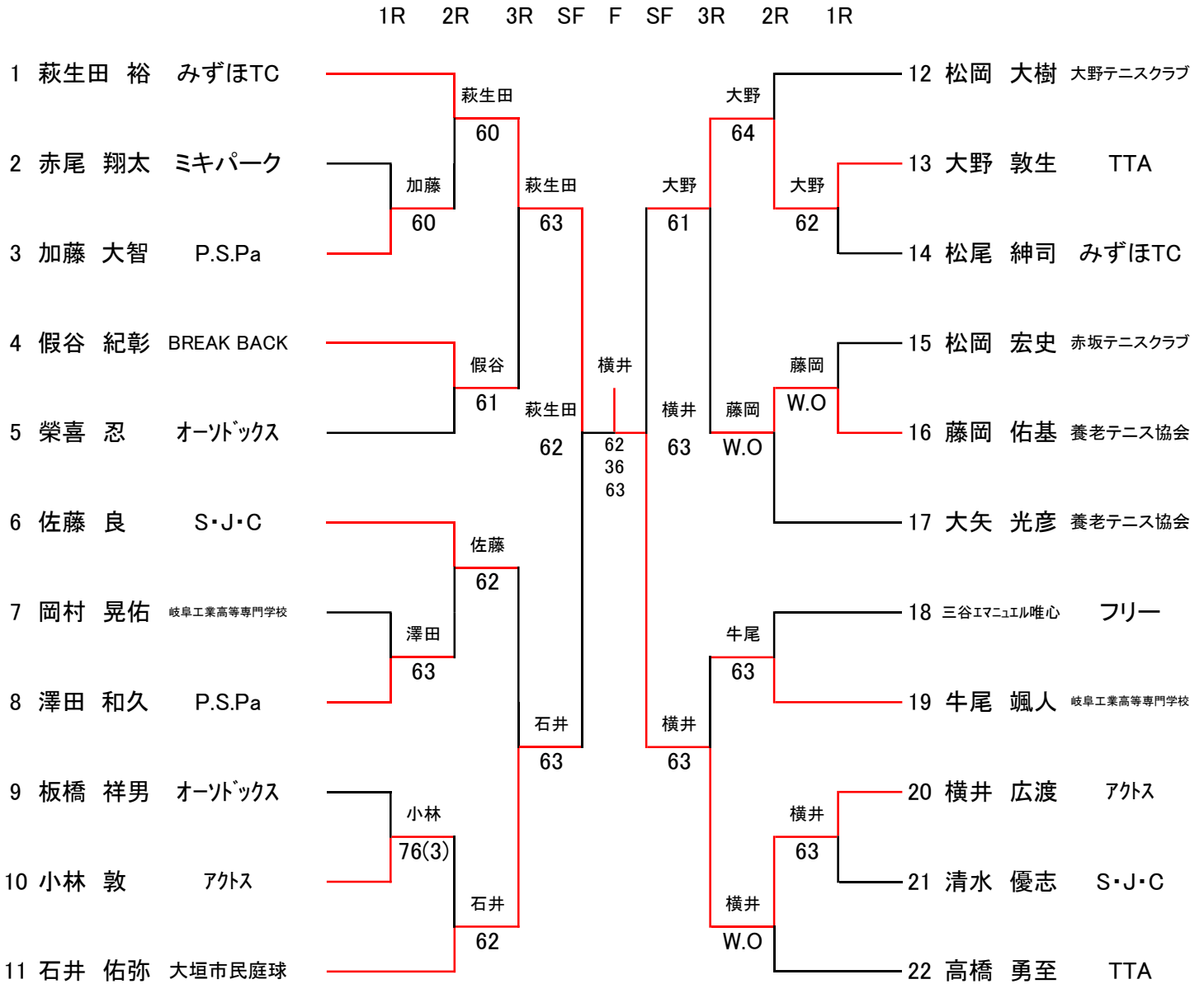

## 【男子ダブルス】

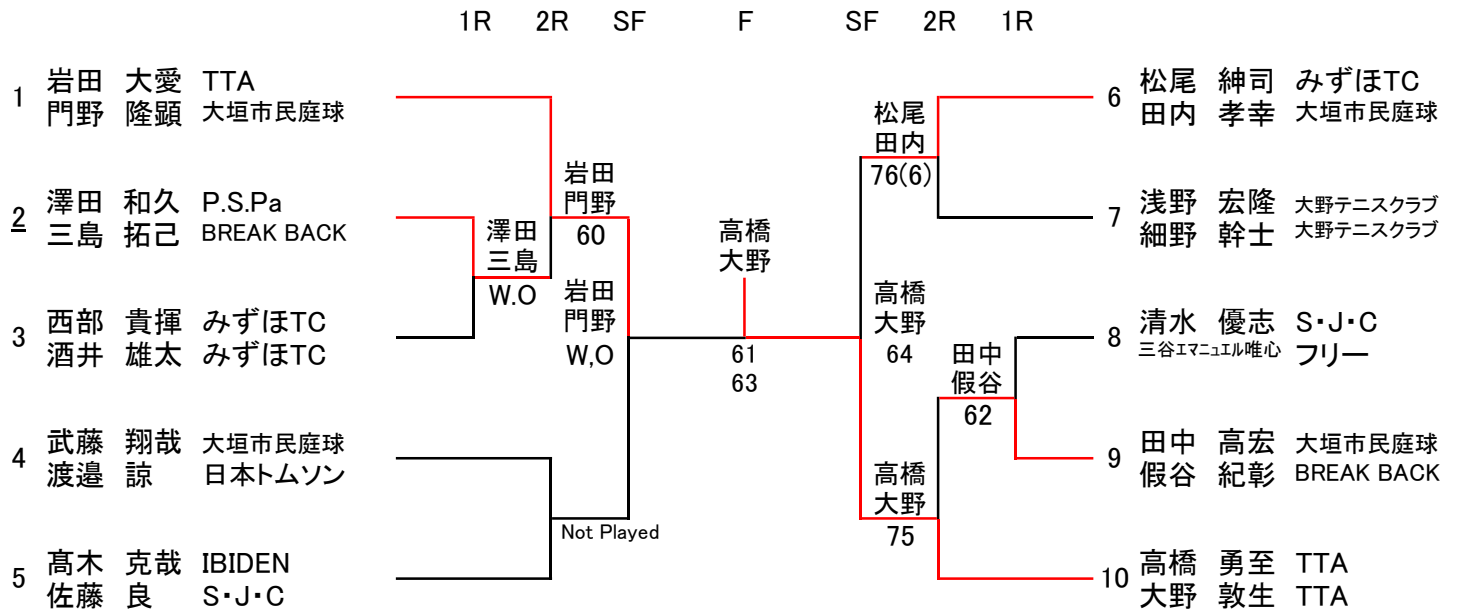

2023年 西濃テニス選手権大会

2023年5月

【男子45Uシングルス】

|    | 1R     | 2R         | 3R | QF | SF | F | SF | QF | 3R | 2R | 1R |    |        |            |
|----|--------|------------|----|----|----|---|----|----|----|----|----|----|--------|------------|
| 1  | 田中 典威  | 大垣市民庭球     |    |    |    |   |    |    |    |    |    | 24 | 河野 誠   | BREAK BACK |
| 2  | 加藤 和浩  | みずほTC      |    |    |    |   |    |    |    |    |    | 25 | 森川 恭吉  | 養老テニス協会    |
| 3  | 中屋 航   | P.S.Pa     |    |    |    |   |    |    |    |    |    | 26 | 吉原 勇志  | 岐南テニスクラブ   |
| 4  | 服部 慶介  | 養老テニス協会    |    |    |    |   |    |    |    |    |    | 27 | 藤原 一也  | みずほTC      |
| 5  | 鹿村 竜之  | BREAK BACK |    |    |    |   |    |    |    |    |    | 28 | 渡邊 秀樹  | P.S.Pa     |
| 6  | 秋田 英彦  | ウイングテニスクラブ |    |    |    |   |    |    |    |    |    | 29 | 松田 哲也  | STC        |
| 7  | 大村 英治  | BREAK BACK |    |    |    |   |    |    |    |    |    | 30 | 三石 雄一  | BREAK BACK |
| 8  | 小野木 将人 | S・J・C      |    |    |    |   |    |    |    |    |    | 31 | 羽生 俊治  | ウイングテニスクラブ |
| 9  | 高垣 道   | 養老テニス協会    |    |    |    |   |    |    |    |    |    | 32 | 田中 大将  | 大垣市民庭球     |
| 10 | 高崎 真一  | 神戸テニス協会    |    |    |    |   |    |    |    |    |    | 33 | 広瀬 広樹  | S・J・C      |
| 11 | 石井 正治  | 大垣市民庭球     |    |    |    |   |    |    |    |    |    | 34 | 平下 和良  | BREAK BACK |
| 12 | 酒井 正浩  | ウイングテニスクラブ |    |    |    |   |    |    |    |    |    | 35 | 後藤 孝司  | 大野テニスクラブ   |
| 13 | 小鹿 卓宏  | P.S.Pa     |    |    |    |   |    |    |    |    |    | 36 | 高井 祐介  | 大垣市民庭球     |
| 14 | 永田 裕   | 養老テニス協会    |    |    |    |   |    |    |    |    |    | 37 | 大久保 弘斗 | 養老テニス協会    |
| 15 | 北川 智久  | ミキパーク      |    |    |    |   |    |    |    |    |    | 38 | 森 裕昭   | BREAK BACK |
| 16 | 渡邊 新仁  | BREAK BACK |    |    |    |   |    |    |    |    |    | 39 | 五十川 英紀 | STC        |
| 17 | 加藤 卓   | IBIDEN     |    |    |    |   |    |    |    |    |    | 40 | 大野 貴史  | BREAK BACK |
| 18 | 伊藤 和紀  | フリー        |    |    |    |   |    |    |    |    |    | 41 | 渡邊 哲也  | ミキパーク      |
| 19 | 杉山 陽介  | みずほTC      |    |    |    |   |    |    |    |    |    | 42 | 林 靖彦   | BREAK BACK |
| 20 | 大洞 忠芳  | BREAK BACK |    |    |    |   |    |    |    |    |    | 43 | 澤村 隆重  | P.S.Pa     |
| 21 | 尾崎 淳史  | 養老テニス協会    |    |    |    |   |    |    |    |    |    | 44 | 木村 浩之  | みずほTC      |
| 22 | 小島 崇広  | P.S.Pa     |    |    |    |   |    |    |    |    |    | 45 | 児玉 正宏  | BREAK BACK |
| 23 | 大西 弘一  | みずほTC      |    |    |    |   |    |    |    |    |    | 46 | 宗宮 哲也  | 大野テニスクラブ   |

【男子45Uダブルス】

|   | 1R     | 2R         | 3R | SF | F | SF | 3R | 2R | 1R |  |    |        |            |
|---|--------|------------|----|----|---|----|----|----|----|--|----|--------|------------|
| 1 | 松枝 つとむ | 大野テニスクラブ   |    |    |   |    |    |    |    |  | 10 | 鹿村 竜之  | BREAK BACK |
|   | 杉 健次   | フリー        |    |    |   |    |    |    |    |  |    | 林 靖彦   | BREAK BACK |
| 2 | 村山 道広  | フリー        |    |    |   |    |    |    |    |  | 11 | 藤原 一也  | みずほTC      |
|   | 金森 政樹  | フリー        |    |    |   |    |    |    |    |  |    | 北川 智久  | ミキパーク      |
| 3 | 宮坂 洋一  | ウイングテニスクラブ |    |    |   |    |    |    |    |  | 12 | 杉野 正樹  | みずほTC      |
|   | 西垣 芳浩  | ウイングテニスクラブ |    |    |   |    |    |    |    |  |    | 吉田 次郎  | ミキパーク      |
| 4 | 小鹿 卓宏  | P.S.Pa     |    |    |   |    |    |    |    |  | 13 | 宮戸 邦雄  | 大垣市民庭球     |
|   | 洞口 和彦  | P.S.Pa     |    |    |   |    |    |    |    |  |    | 児玉 正宏  | BREAK BACK |
| 5 | 早川 知成  | BREAK BACK |    |    |   |    |    |    |    |  | 14 | 松田 哲也  | STC        |
|   | 平下 和良  | BREAK BACK |    |    |   |    |    |    |    |  |    | 五十川 英紀 | STC        |
| 6 | 酒井 正浩  | ウイングテニスクラブ |    |    |   |    |    |    |    |  | 15 | 廣瀬 広樹  | S・J・C      |
|   | 秋田 英彦  | ウイングテニスクラブ |    |    |   |    |    |    |    |  |    | 大野 貴史  | BREAK BACK |
| 7 | 杉山 泰昭  | P.S.Pa     |    |    |   |    |    |    |    |  | 16 | 遠藤 裕次  | BREAK BACK |
|   | 渡邊 篤史  | P.S.Pa     |    |    |   |    |    |    |    |  |    | 大村 英治  | BREAK BACK |
| 8 | 川井 利晃  | みずほTC      |    |    |   |    |    |    |    |  | 17 | 佐瀬 直樹  | ウイングテニスクラブ |
|   | 田中 大将  | 大垣市民庭球     |    |    |   |    |    |    |    |  |    | 羽生 俊治  | ウイングテニスクラブ |
| 9 | 小島 伸介  | P.S.Pa     |    |    |   |    |    |    |    |  | 18 | 田中 典威  | 大垣市民庭球     |
|   | 三石 雄一  | BREAK BACK |    |    |   |    |    |    |    |  |    | 高井 祐介  | 大垣市民庭球     |

# 2023年 西濃テニス選手権大会

2023年5月

## 【男子60Uシングルス】

- 1 崎原 泰弘 S・J・C
- 2 猪俣 泰久 オークス
- 3 西川 亮治 オックスローン
- 4 鳥本 秋夫 大野テニスクラブ
- 5 青木 克郎 S・J・C
- 6 後藤 光久 STC
- 7 加藤 正博 ミキパーク
- 8 竹屋 健二 養老テニス協会
- 9 福澤 秀樹 BREAK BACK
- 10 大野 晴彦 ミキパーク

1R 2R 3R SF F SF 3R 2R 1R

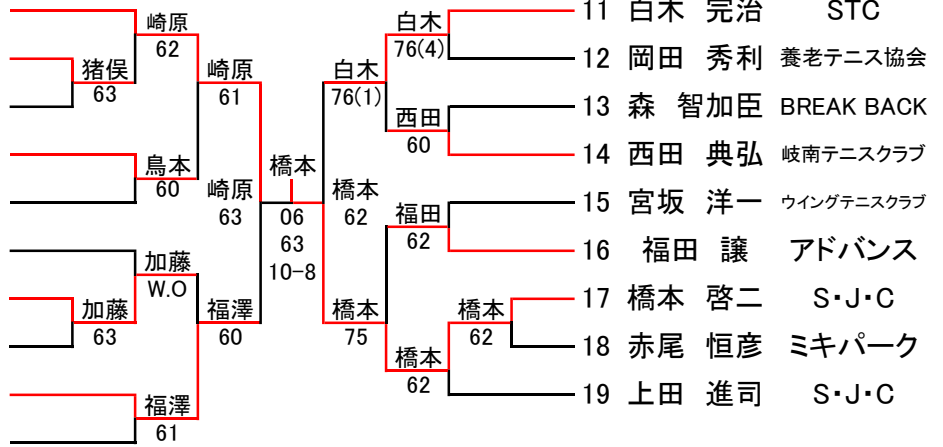

## 【男子60Uダブルス】

- 1 崎原 泰弘 S・J・C
- 橋本 啓二 S・J・C
- 2 森 洋三 ミキパーク
- 奥村 忍 ミキパーク
- 3 西川 亮治 オックスローン
- 名和 満 オックスローン
- 4 島 雅一 Team Hearts
- 上田 進司 S・J・C
- 5 石田 秀昭 赤坂テニスクラブ
- 武藤 嘉朗 赤坂テニスクラブ
- 6 福澤 秀樹 BREAK BACK
- 柴垣 宏 フリー
- 7 里 浩則 ミキパーク
- 奥富 秀男 大野テニスクラブ

1R 2R SF F SF 2R 1R

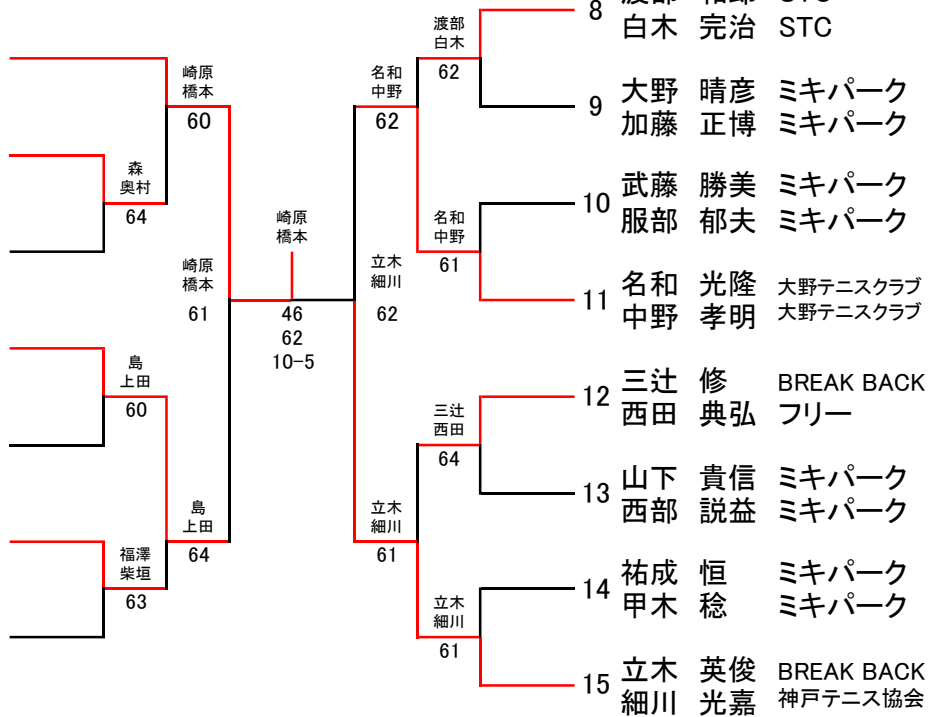

2023年 西濃テニス選手権大会

2023年5月

【男子70Uシングルス】

1R 2R SF F SF 2R 1R

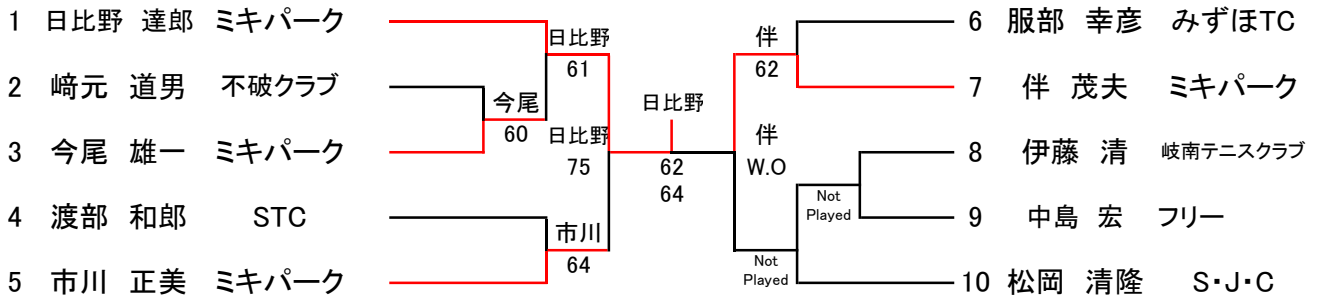

【男子70Uダブルス】

| No | 選手名・所属                            | 中島・前田 | 川井・今尾 | 崎元・本田 | 勝敗  | 順位  |
|----|-----------------------------------|-------|-------|-------|-----|-----|
| 1  | 中島 三清<br>前田 正太郎<br>ミキパーク<br>ミキパーク |       | 16    | 63    | 1-1 | 準優勝 |
| 2  | 川井 康司<br>今尾 雄一<br>ミキパーク<br>ミキパーク  | 61    |       | 61    | 2-0 | 優勝  |
| 3  | 崎元 道男<br>本田 忠資<br>不破クラブ<br>不破クラブ  | 36    | 16    |       | 0-2 | 3位  |

【女子シングルス】

| No | 選手名・所属       | 二村 | 岡村 | 小野木 | 勝敗 | 順位  |
|----|--------------|----|----|-----|----|-----|
| 1  | 二村 理歩 S・J・C  | /  | -  | -   |    | W.O |
| 2  | 岡村 愛梨 S・J・C  |    | -  | -   |    | W.O |
| 3  | 小野木 萌香 みずほTC |    | -  | -   |    | 優勝  |

【女子40Uシングルス】

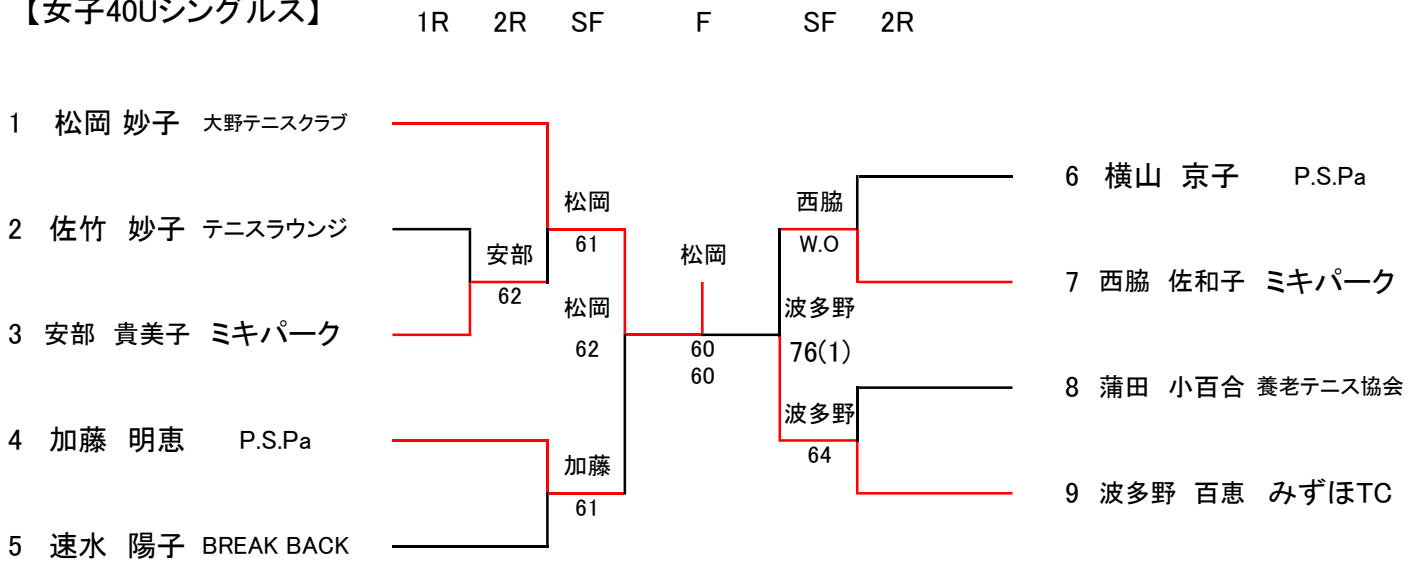

【女子40Uダブルス】

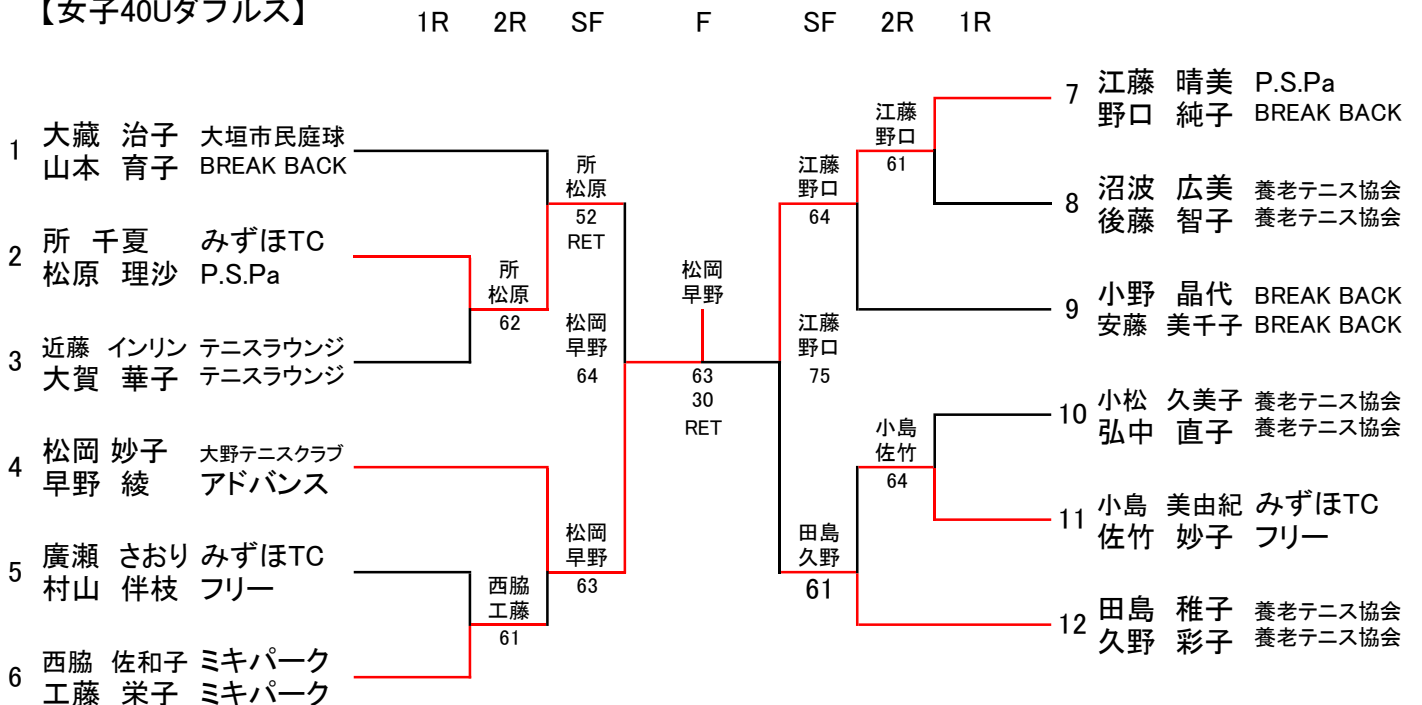

【女子55Uシングルス】

SF F SF

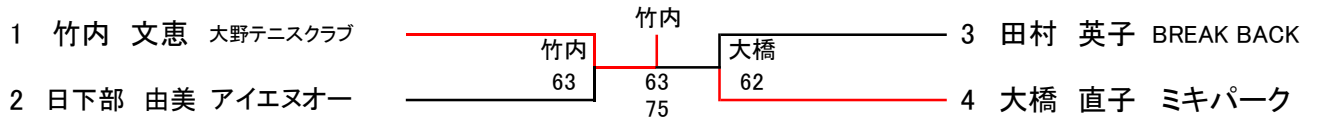

【女子55Uダブルス】

1R SF F SF 1R

