

開催日程	5月9日	5月16日	5月23日	5月30日	
種 目	シングルス	ダブルス	予備日	予備日	
試 合 会 場	総合体育館 テニスコート	9:00 一般男子 1R 男子60U 1R 10:00 一般男子 2R 男子60U 2R 11:00 女子40U 全員 男子70U 全員		○	○
	三城公園 テニスコート	9:00 男子45U 1R 10:00 男子45U 2R	9:00 男子45U 全員 10:00 一般男子 全員		○
	赤坂スポーツ公園 テニスコート		9:00 男子60U 全員 9:00 女子40U 全員 10:00 女子55U 全員	○	

1 競技方法

日本テニス協会競技規則による。

- 1) 1セットマッチ、6-6タイブレーク（ノアドパンテージデュース方式による）。
- 2) セットレスト・ルール（1ゲーム終了後のチェンジコートはベンチ休憩なし）。
- 3) 試合前のウォーミングアップはサービス4本のみとする。
- 4) 一般男子シングルス・ダブルスは準決勝は8ゲームプロセットマッチ（8-8タイブレーク）、決勝は3セットマッチ
- 5) 女子、壮年男子はシングル、ダブルス共決勝のみ3セットマッチ。
- 6) 一般・壮年共にダブルスのファイナルセットは10ポイントタイブレークを実施する。
- 7) 日没・降雨等により試合形式を変更する場合があります。

2 注意事項

- 1) 雨天でも試合を行う場合がありますので試合の有無は、必ず試合会場で確認してください。
- 2) 服装は、市販のテニスウェアないしはそれに準ずるもの。
- 3) 出場選手は、オーダーボード表示（Order of Play）に従って各自コートに入ってください。
- 4) 使用済みボールは敗者持ち帰り（3セットマッチ時のボールは1缶（2個）だけ持ち帰り残りは、本部へ返却して下さい）。
- 5) 試合結果は、勝者が届け出をおこない記録を確認すること。
- 6) 雨天等により順延のときは、当日コートにて開催日時と会場をコート責任者より連絡しますので必ず確認して下さい。
- 7) 本大会は、すべての選手を公平に扱います。

3 傷害 処置

- 1) 競技中選手に発生した傷害については、応急処置は致しますが以後の責任は負いません。

新型コロナウイルス感染拡大防止対策として選手の皆様へ

- ・体調がよくない場合、発熱、咳、咽頭痛などの症状がある時は参加を見合わせる事。
- ・マスクを持参しゲーム中以外は着用すること。
- ・ほかの参加者、スタッフ等との距離をできるだけ2mを目安に確保すること。
- ・当日出かける前に、体温測定をして確認すること。
- ・感染防止のため主催者が決めた措置の厳守、指示に従うこと。

4/21の時点では大会開催の予定ですが、緊急事態宣言等により行政から自粛の依頼があった場合中止もあり得ますので、随時連絡いたします。

2021年 西濃テニス選手権大会

2021年5月

【男子シングルス】

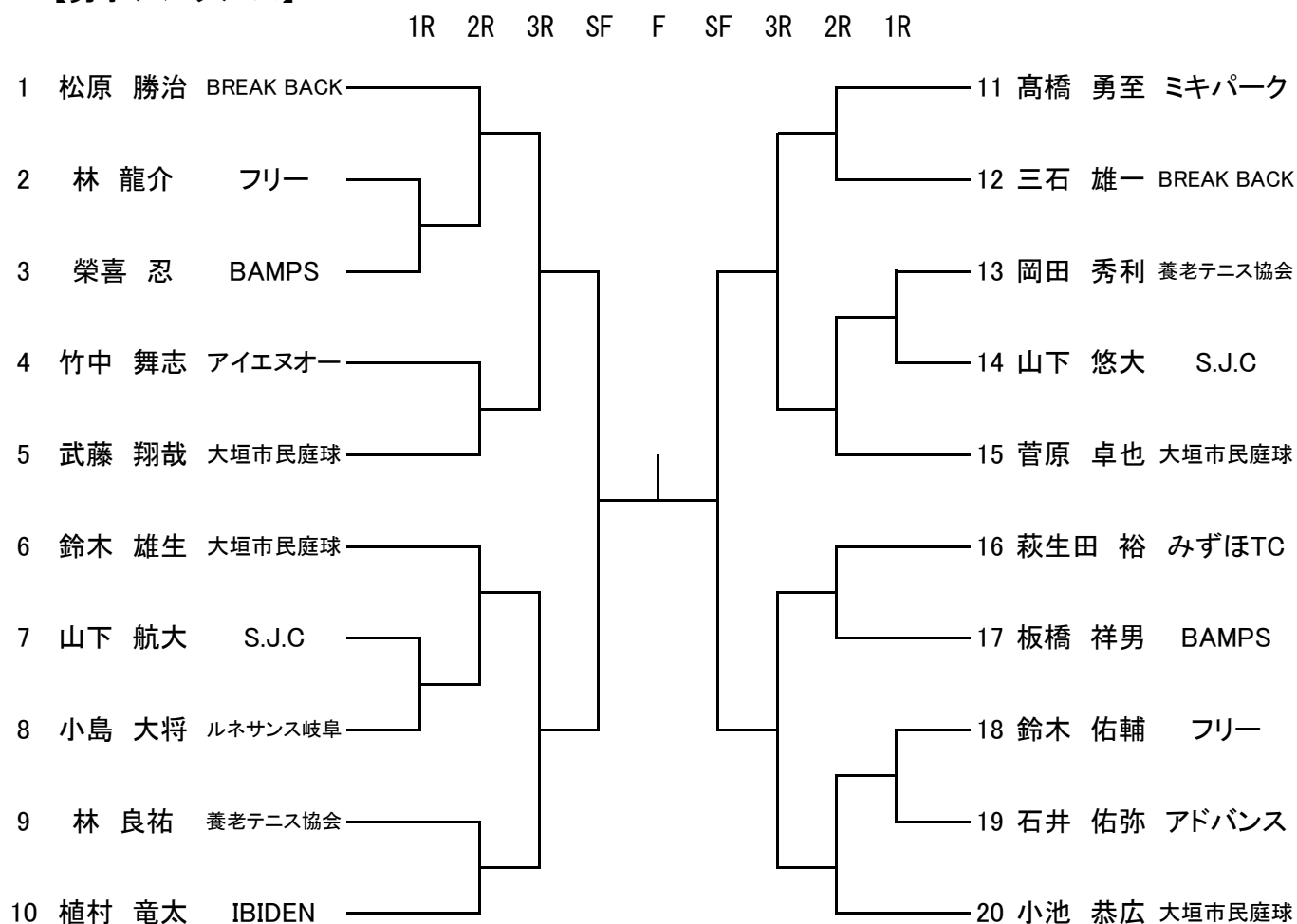

【男子ダブルス】

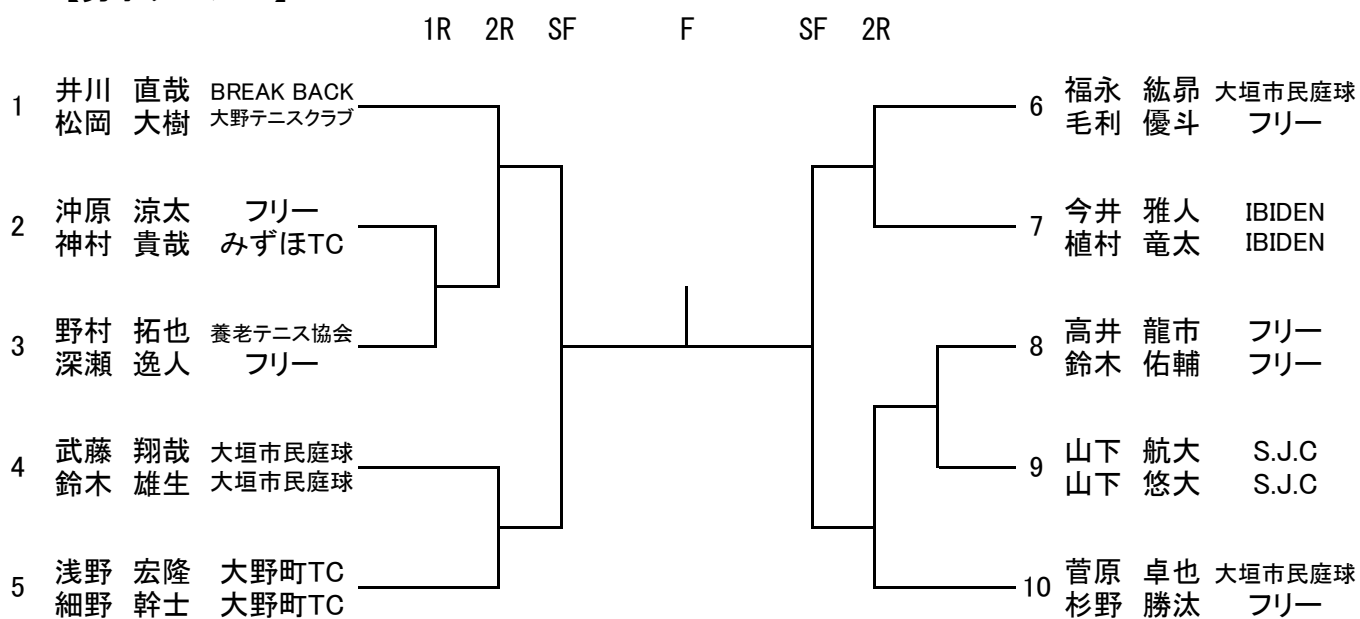

2021年 西濃テニス選手権大会

2021年5月

【男子45Uシングルス】

1R 2R 3R QF SF F SF QF 3R 2R 1R

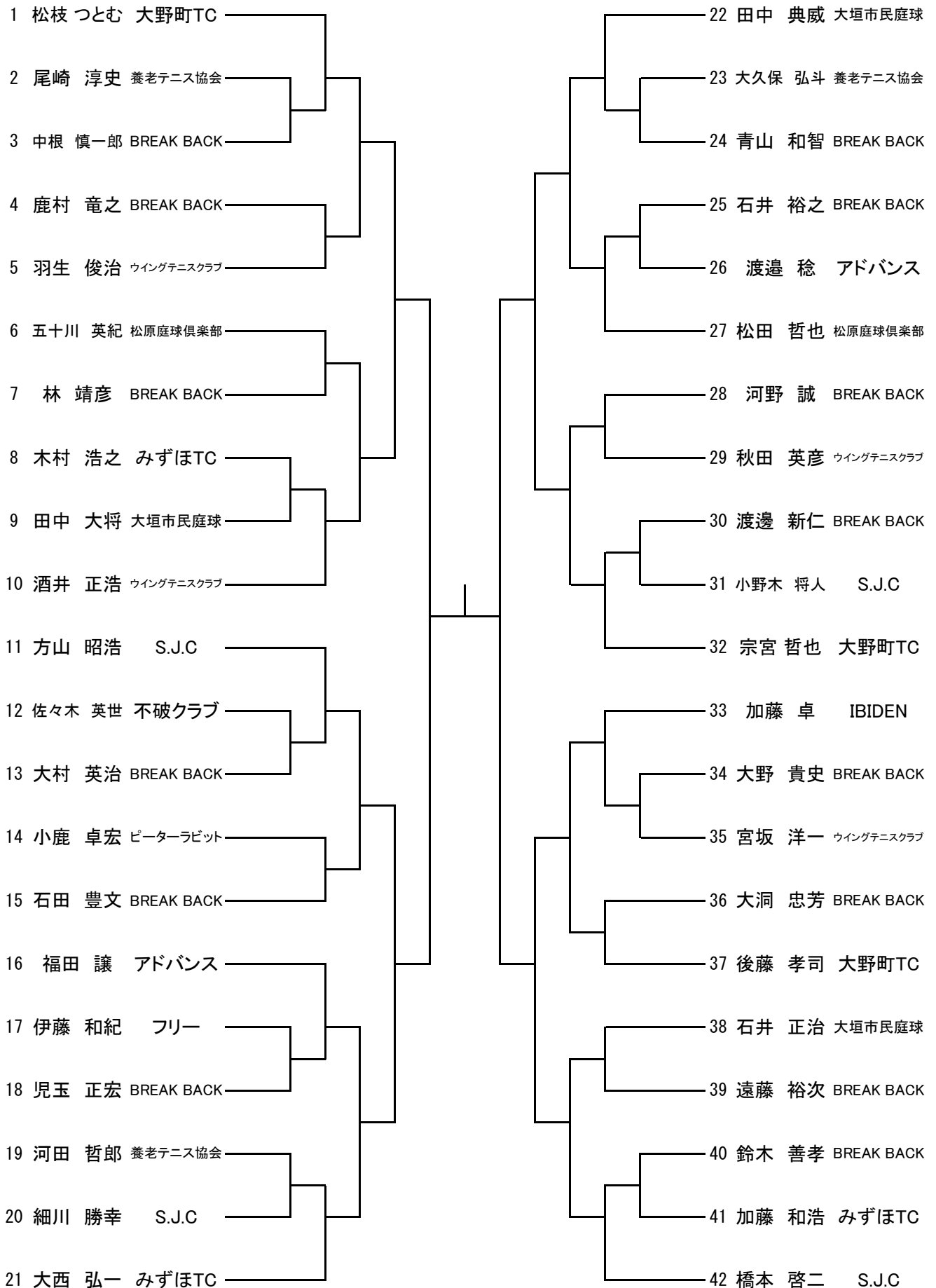

【男子45Uダブルス】

1R 2R SF F SF 2R 1R

2021年5月

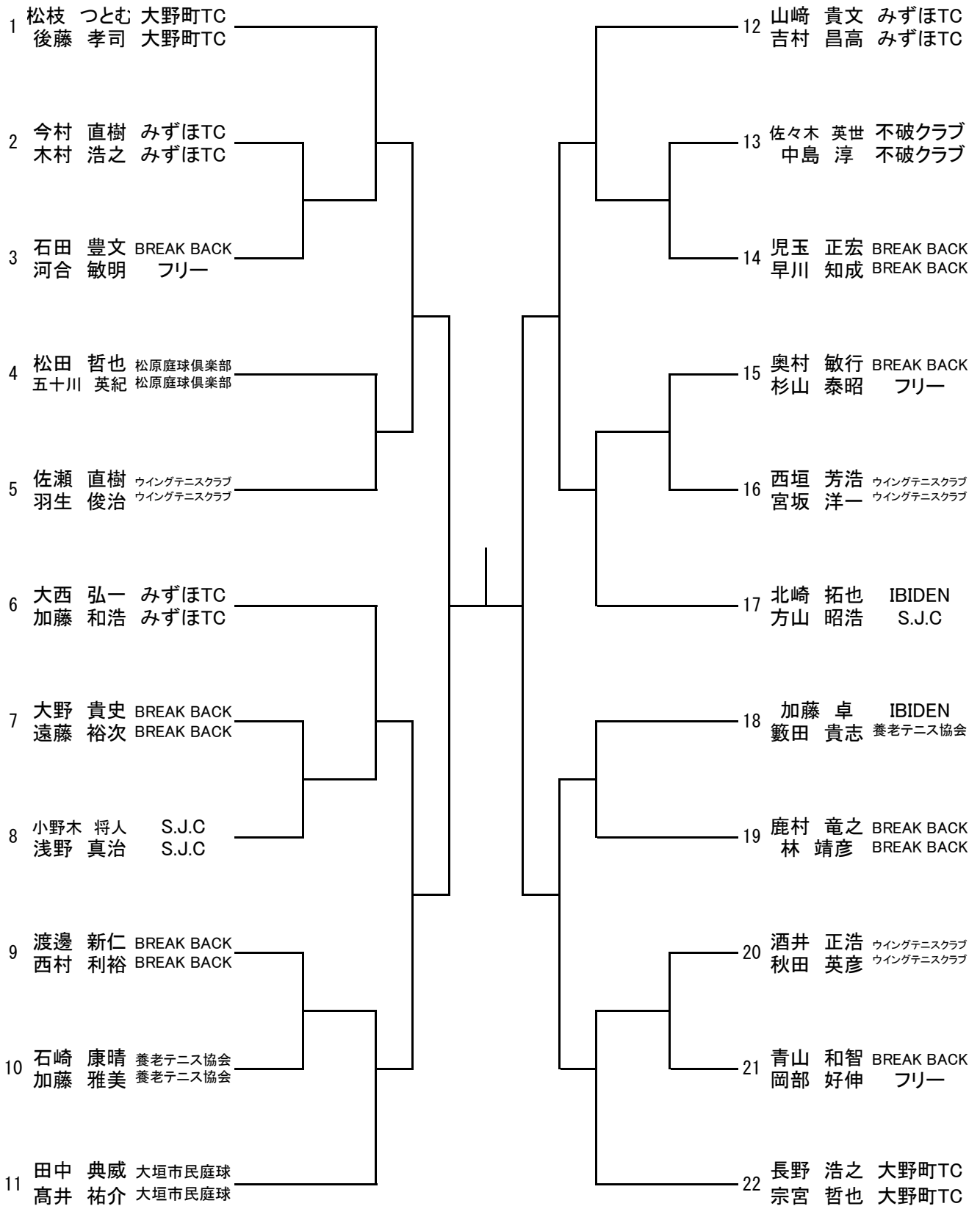

2021年 西濃テニス選手権大会

2021年5月

【男子60Uシングルス】 1R 2R SF F SF 2R 1R

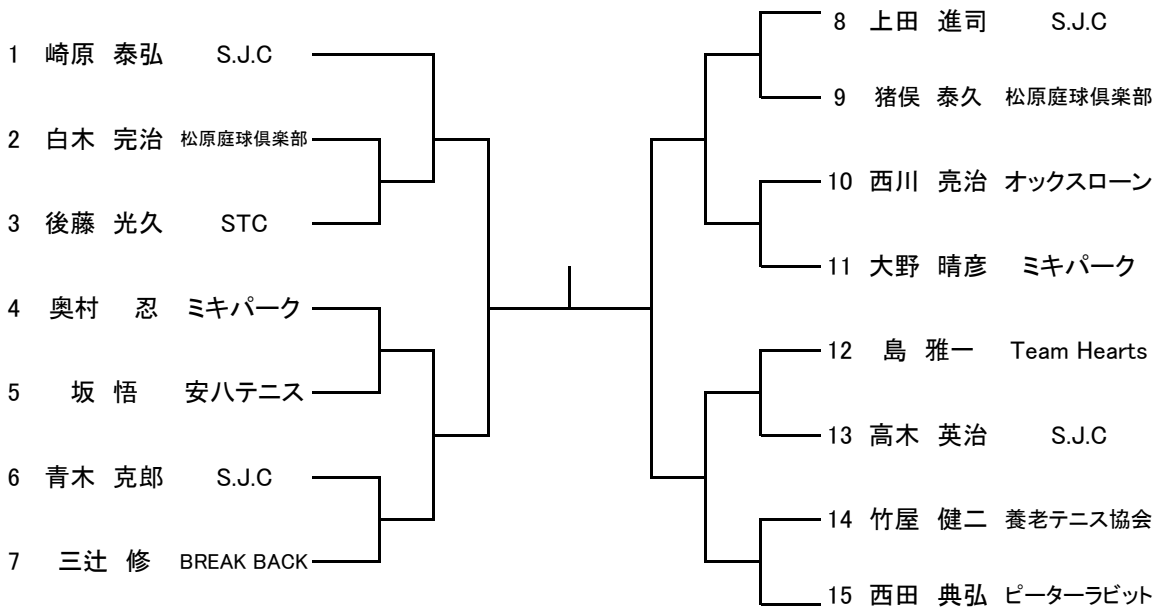

【男子60Uダブルス】 1R 2R SF F SF 2R 1R

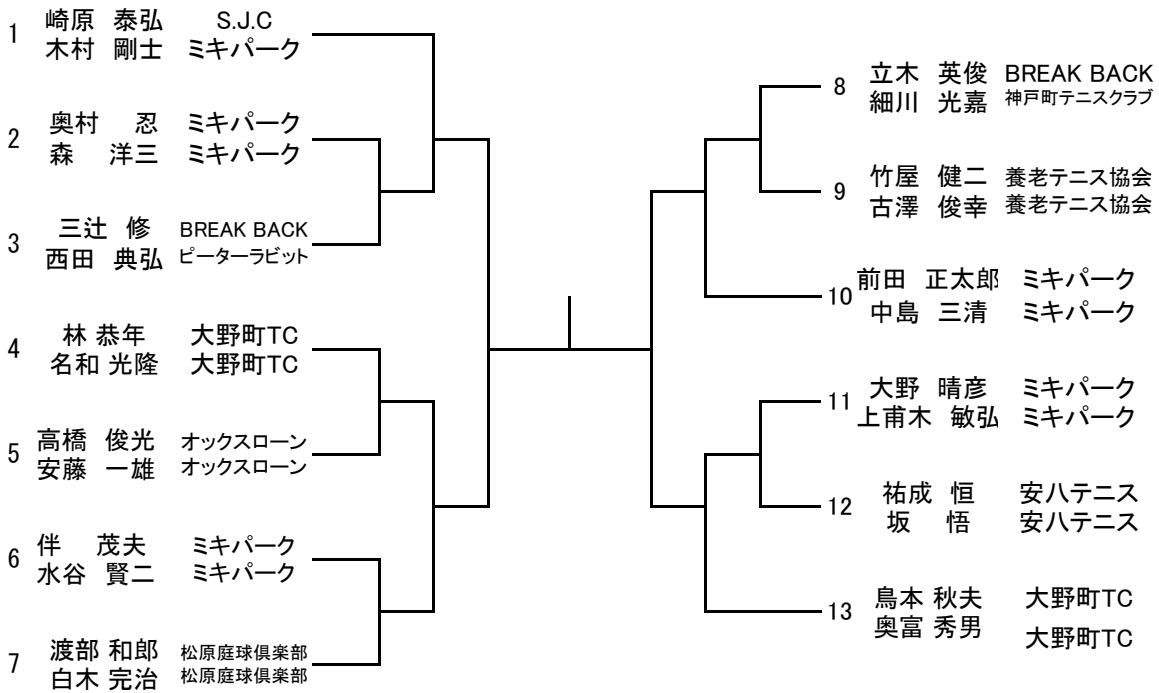

【男子70Uシングルス】 1R SF F SF

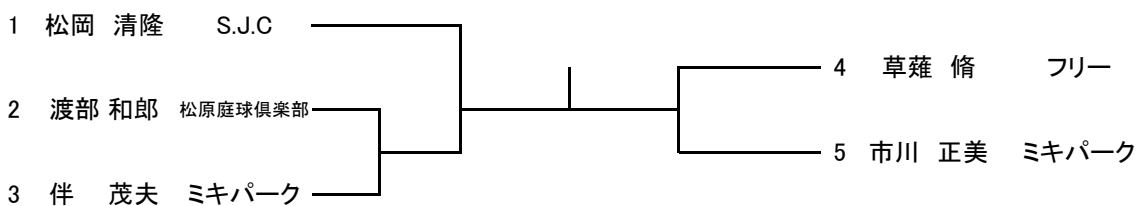

2021年 西濃テニス選手権大会

2021年5月

【女子40Uシングルス】 1R SF F SF 1R

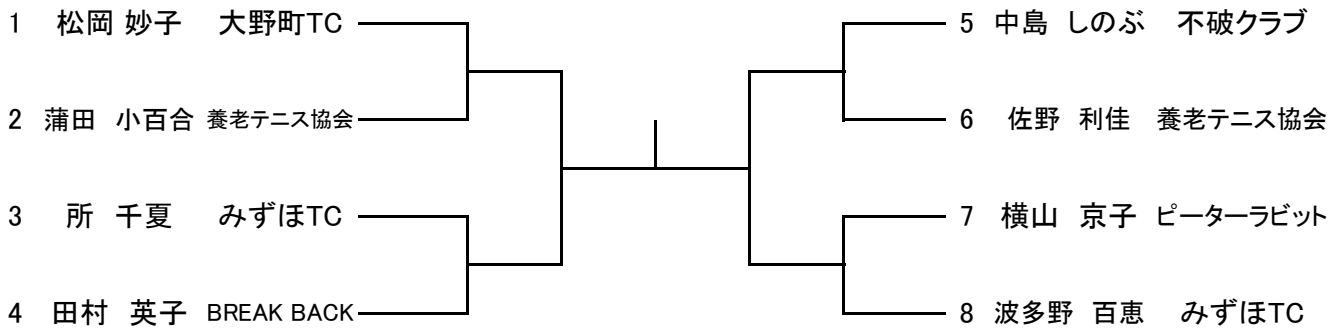

【女子40Uダブルス】 1R 2R SF F SF 2R 1R

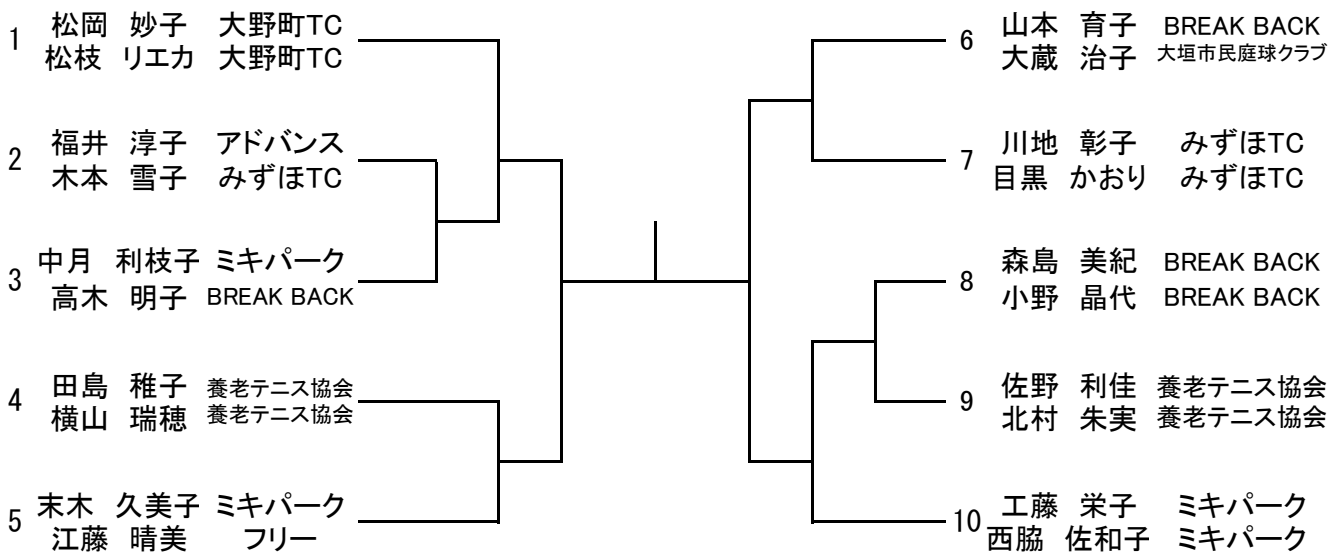

【女子55Uダブルス】 1R SF F SF

