

# 2022年度春季会長杯争奪テニス選手権大会（シングルス） 2022. 2. 20

## 【一般男子シングルス】

	1R	2R	QF	SF	F	SF	QF	2R	1R		
1	井川 直哉	BREAK BACK		井川		優勝	重信		10	重信 志郎	養老テニス協会
2	高木 秀長	ピーターラビット		61		井川	64		11	田内 孝幸	大垣市民庭球
3	板橋 祥男	BUMPS	板橋	75		60	75		12	榮喜 忍	BUMPS
4	森谷 允一	大垣市民庭球		井川		60	細野		13	細野 幹士	大野町TC
5	萩生田 裕	みずほTC	萩生田	76(8)		61	WO		14	高木 克哉	IBIDEN
6	鈴木 雄生	大垣市民庭球		井川		81	菅原		15	赤尾 翔太	ミキパーク
7	藤野 貴之	ミキパーク		鈴木		61	WO		16	田中 高宏	みずほTC
8	石井 佑弥	アドバンス		鈴木		64	菅原		17	菅原 卓也	大垣市民庭球
9	大矢 光彦	養老テニス協会		大矢		63	76(T)				

## 【壮年60U男子シングルス】

	1R	2R	QF	SF	F	SF	QF	2R	1R		
1	崎原 泰弘	S・J・C		崎原		優勝	後藤		9	後藤 光久	STC
2	今尾 雄一	ミキパーク		61		崎原	60		10	竹屋 健二	養老テニス協会
3	西川 亮治	オックスローン		61		63	62		11	細川 光嘉	神戸TC
4	安田 憲司	Team Hearts		安田		61	大野		12	大野 晴彦	ミキパーク
5	上田 進司	S・J・C		76(10)		61	64		13	奥村 忍	ミキパーク
6	上甫木 敏弘	ミキパーク		崎原		61	RET		14	猪俣 泰久	ピーターラビット
7	白木 完治	STC		上田		64	64		15	赤尾 恒彦	ミキパーク
8	青木 克郎	S・J・C		上田		64	63		16	西田 典弘	ピーターラビット
				白木		64	60				

# 2022年度春季会長杯争奪テニス選手権大会 (シングルス) 2022. 2. 20

## 【壮年45U男子シングルス】

1R 2R 3R QF F SF QF 3R 2R 1R

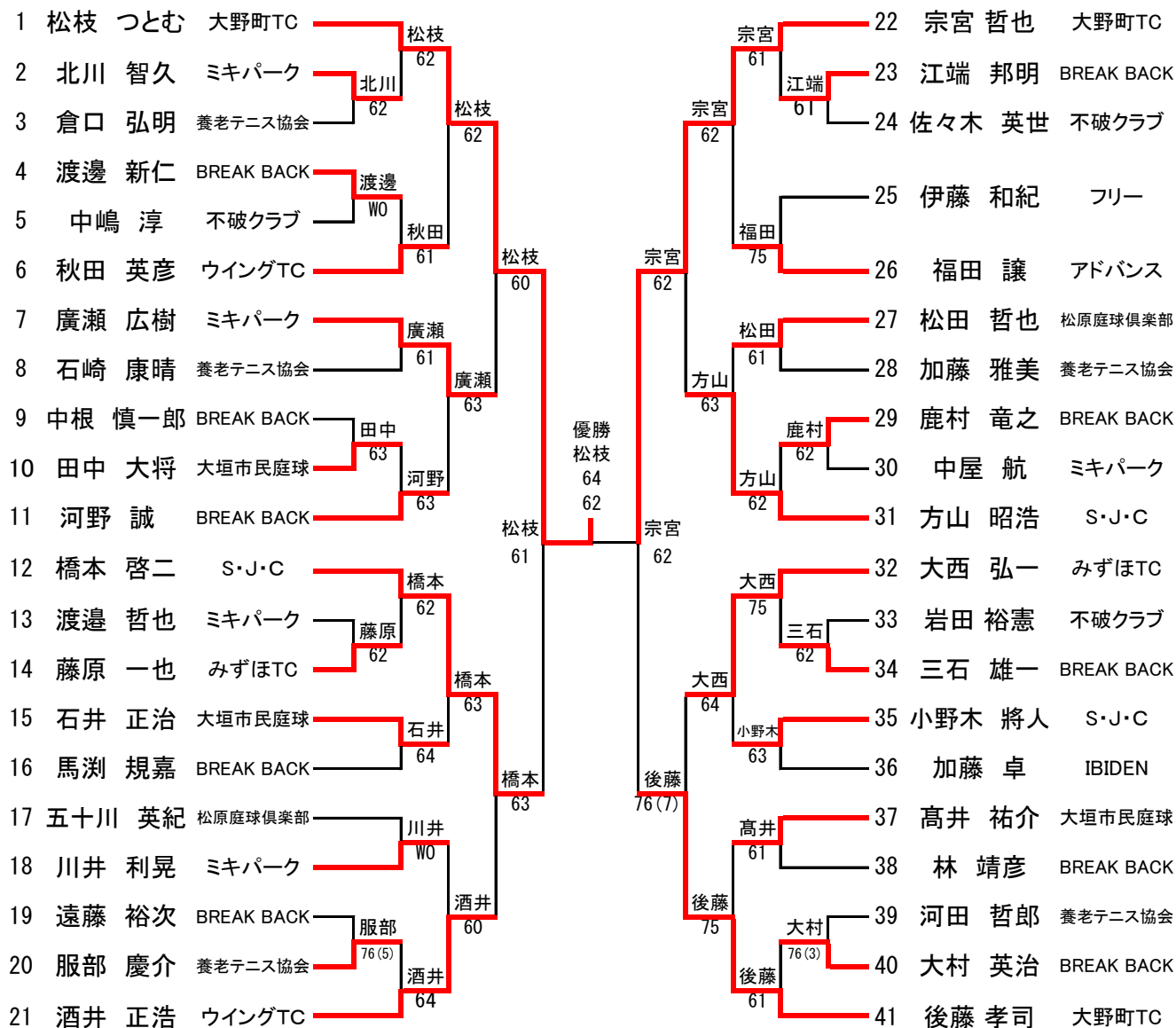

# 2022年度春季会長杯争奪テニス選手権大会（シングルス） 2022. 2. 20

## 【壮年70U男子シングルス】

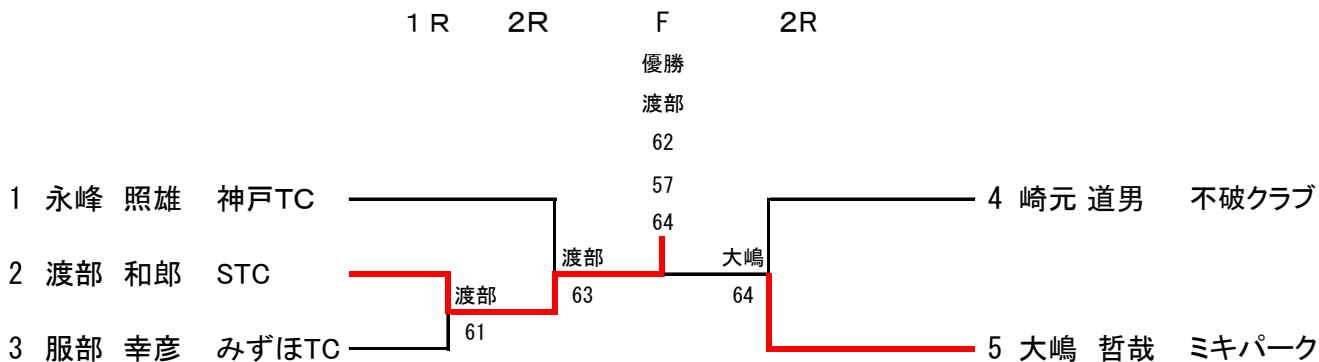

## 【一般女子シングルス】

	中島 加南子	二村 理歩	小塩 仁美	
1 中島 加南子 養老テニス協会		6-4	3-6	2位
2 二村 理歩 S・J・C	4-6		1-6	3位
3 小塩 仁美 フリー	6-3	6-1		優勝

## 【壮年40U女子シングルス】

	佐野 利佳	速水 陽子	波多野 百恵	
1 佐野 利佳 養老テニス協会		0-6	2-6	3位
2 速水 陽子 BREAK BACK	6-0		6(1)-7	2位
3 波多野 百恵 みずほTC	7-6(1)	6-2		優勝

## 【壮年55U女子シングルス】

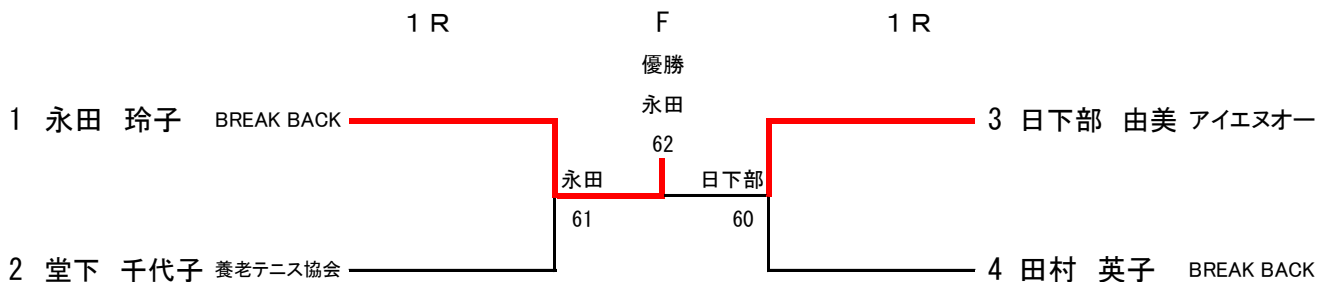

# 2022年度春季会長杯争奪テニス選手権大会 (ダブルス) 2022. 2. 27

## 【一般男子ダブルス】

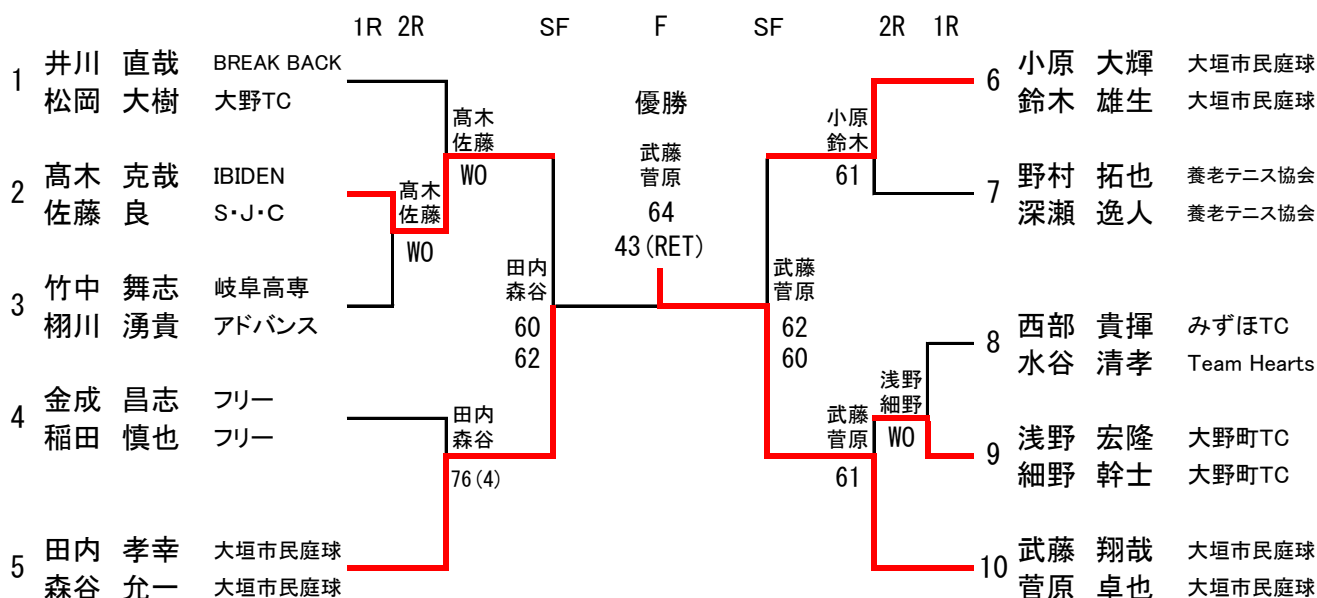

## 【壮年60U男子ダブルス】

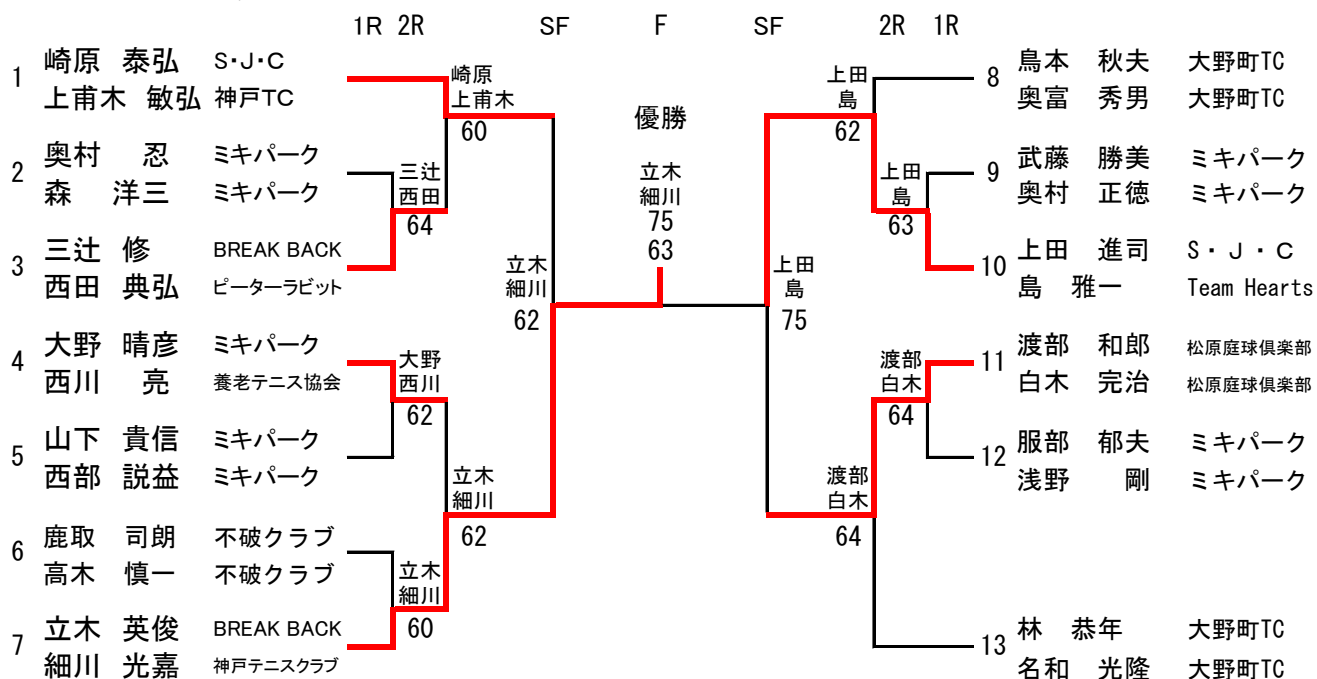

## 【壮年70U男子ダブルス】

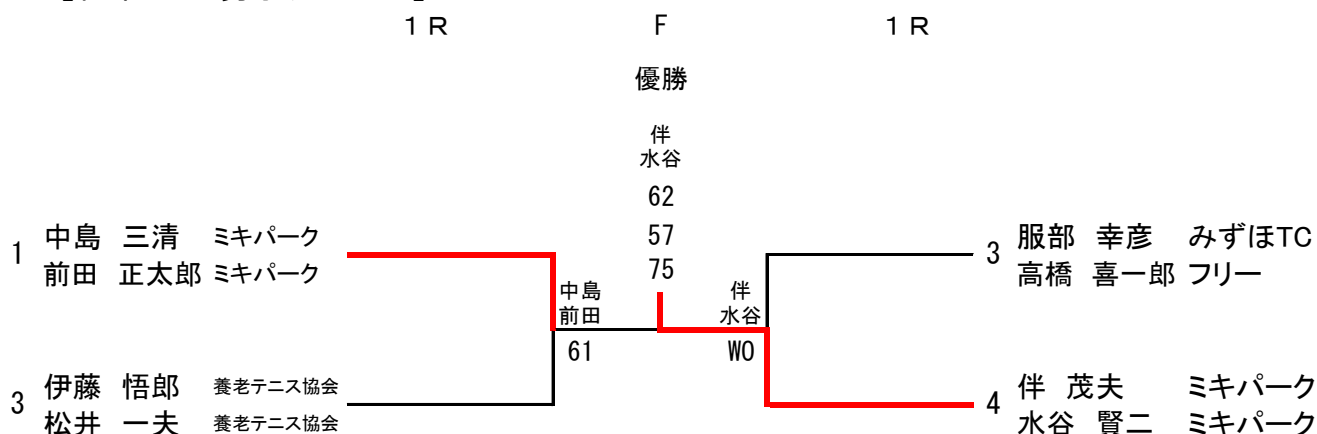

# 2022年度春季会長杯争奪テニス選手権大会 (ダブルス) 2022. 2. 27

## 【壮年45U男子ダブルス】

	1R	2R	QR	SF	F	SF	QR	2R	1R		
1	宗宮 哲也 後藤 孝司	大野町TC 大野町TC		宗宮 後藤	61			川出 長野	13	渡邊 新仁 鹿村 竜之	BREAK BACK BREAK BACK
2	小鹿 卓宏 小椋 清治	ピーターラビット ピーターラビット		小鹿 小椋	75			川出 長野	14	川出 雄一 長野 浩之	大野町TC 大野町TC
3	藤原 一也 廣瀬 広樹	みずほTC ミキパーク		宗宮 後藤	64			加藤 藪田	15	小野木 将人 浅野 真治	S・J・C S・J・C
4	中嶋 淳 笠井 光夫	不破クラブ 不破クラブ		奥村 渡邊	61	優勝		加藤 藪田	16	加藤 卓 藪田 貴志	IBIDEN 養老テニス協会
5	奥村 敏行 渡邊 秀樹	BREAK BACK ピーターラビット		酒井 秋田	63	松枝 杉		加藤 藪田	17	倉口 弘明 山下 信敏	養老テニス協会 フリー
6	酒井 正浩 秋田 英彦	ウイングTC ウイングTC		羽川 福田	64	75 61		松枝 杉	18	河野 誠 林 靖彦	BREAK BACK BREAK BACK
7	方山 昭浩 大西 弘一	S・J・C みずほTC		方山 大西	63	60		三石 小島	19	山崎 貴文 吉村 昌高	みずほTC みずほTC
8	田中 大将 宮戸 邦雄	大垣市民庭球 大垣市民庭球		田中 宮戸	61			三石 小島	20	三石 雄一 小島 伸介	BREAK BACK フリー
9	加藤 雅美 石崎 康晴	養老テニス協会 養老テニス協会		羽川 福田	63			松枝 杉	21	佐々木 英世 鈴木 憲司	不破クラブ 不破クラブ
10	森 裕昭 中根 慎一郎	BREAK BACK BREAK BACK		羽川 福田	63			水谷 大野	22	羽生 俊治 西垣 芳浩	ウイングTC ウイングTC
11	羽川 幸久 福田 譲	アドバンス アドバンス		羽川 福田	64			松枝 杉	23	水谷 誉之紀 大野 貴史	大垣市民庭球 BREAK BACK
12	松田 哲也 五十川 英紀	松原庭球倶楽部 松原庭球倶楽部						61	24	松枝 つとむ 杉 健次	大野町TC フリー

# 2022年度春季会長杯争奪テニス選手権大会（ダブルス） 2022. 2. 27

## 【壮年40U女子ダブルス】

	1 R	SF	F	SF	1 R
1	西脇 佐和子 ミキパーク 工藤 栄子 ミキパーク	西脇 工藤 61	優勝 西脇 工藤 63	末木 向山 63	5 末木 久美子 ミキパーク 向山 美奈 ミキパーク
2	波多野 百恵 みずほTC 所 千夏 みずほTC	西脇 工藤 61		野口 江藤 62	6 田中 恵 松原庭球倶楽部 大城 佳美 松原庭球倶楽部
3	佐々木 真由美 不破クラブ 笠井 智栄 不破クラブ	大蔵 山本 60		野口 江藤 61	7 佐野 利佳 養老テニス協会 北村 朱実 養老テニス協会
4	大蔵 治子 大垣市民庭球 山本 育子 BREAK BACK				8 野口 純子 BREAK BACK 江藤 晴美 フリー

## 【壮年55U女子ダブルス】

	1 R	2R	SF	F	SF	2R	1 R
1	伊藤 行子 Team Hearts 崎原 真紀 S・J・C	伊藤 崎原 76(1)	優勝 伊藤 崎原 75	中島 武藤 61	6 堂下 千代子 養老テニス協会 羽土 久子 養老テニス協会		
2	鈴木 利恵 不破クラブ 多賀 広子 大垣市民庭球	岩本 田浦 61		森 川口 62	7 中島 恵子 ミキパーク 武藤 純子 赤坂TC		
3	岩本 裕子 S・J・C 田浦 志貴子 S・J・C	伊藤 崎原 63		清水 西垣 62	8 二村 洋子 ミキパーク 季羽 史子 ミキパーク		
4	中月 利枝子 ミキパーク 加納 明美 ミキパーク	中川 加納 75		森 川口 62	9 清水 早苗 BREAK BACK 西垣 三紀 BREAK BACK		
5	大西 春美 みずほTC 堀 幸子 大野TC				10 森 利江 ミキパーク 川口 賀寿美 ミキパーク		