

2022年 第10回大垣テニス新人戦

1R 2R 3R QF SF F SF QF 3R 2R 1R

2022年8月21日

男子シングルス

中嶋 恭崇 (フリー)	1		中嶋	64	遠藤	28	市川 正美 (ミキパーク)
赤尾 翔太 (ミキパーク)	2	秋田			60	遠藤	29 遠藤 浩貴 (大野町TC)
秋田英彦 (ウイングテニスクラブ)	3	61	中嶋		62		30 崎元 道男 (不破クラブ)
石崎康晴 (養老テニス協会)	4	渡邊			63	鈴木	31 清水 優志 (S・J・C)
渡邊新仁 (BREAK BACK)	5	61	川浪		61	鈴木	32 鈴木智彦 (養老テニス協会)
川浪 慎矢 (BREAK POINT)	6	川浪			64	假谷	33 吉益 史人 (BREAK POINT)
杉山陽介 (ピーターラビット)	7	WO			60		34 假谷紀彰 (BREAK BACK)
加藤和浩 (みずほTC)	8	岡田	中嶋	63	遠藤	35 大野 敦生 (みずほTC)	
洞口和彦 (P.S.Pa)	9	76(5)			62	高木	36 高木 克哉 (IBIDEN)
岡田秀利 (養老テニス協会)	10	62	竹中		75(3)	岡野	37 永田裕 (養老テニス協会)
猪俣泰久 (ピーターラビット)	11	江里	60	佐藤	62	岡野	38 岡野晃希 (BREAK BACK)
江里健太 (BREAK BACK)	12	63		良	76(5)	小野木	39 西田典弘 (ピーターラビット)
竹中 舞志 (岐阜高専テニス部)	13	竹中		62	60	63	40 小野木 将人 (S・J・C)
渡邊秀樹 (P.S.Pa)	14	廣瀬	中嶋	62	佐藤	60	41 渡邊 哲也 (ミキパーク)
清水 潤一 (S・J・C)	15	60			76(4)	藤岡	42 藤岡佑基 (養老テニス協会)
廣瀬 広樹 (ミキパーク)	16	60	吉川		60	大野	43 西川 亮治 (オックスローン)
竹屋健二 (養老テニス協会)	17	竹屋	62		60	61	44 大野晴彦 (BREAK BACK)
榮喜 忍 (オートックス)	18	WO			佐藤		45 岩田 裕憲 (不破クラブ)
三島拓己 (BREAK BACK)	19	吉川			60	佐藤	46 佐藤 良 (S・J・C)
吉川 翔 (神戸TC)	20	60	吉川		60	佐藤	47 加藤雅美 (養老テニス協会)
松本 一希 (フリー)	21	牛尾			60	岡部	48 岡部 好伸 (BREAK POINT)
牛尾 颯人 (岐阜高専テニス部)	22	60	牛尾		60	63	49 高木秀長 (ピーターラビット)
中根慎一郎 (BREAK BACK)	23	64			60	大内	50 神村 貴哉 (みずほTC)
加藤 広之 (大垣市民庭球)	24	中根	石井		62	62	51 大内 康弘 (大野町TC)
河田哲郎 (養老テニス協会)	25	WO	63			倉口	52 佐々木英世 (不破クラブ)
石井 佑弥 (アドバンス)	26	石井			平下	63	53 倉口弘明 (養老テニス協会)
渡邊 剛 (BREAK POINT)	27	61			60	平下	54 平下和良 (BREAK BACK)

2022年 第10回大垣テニス新人戦

2022年8月28日

男子ダブルス

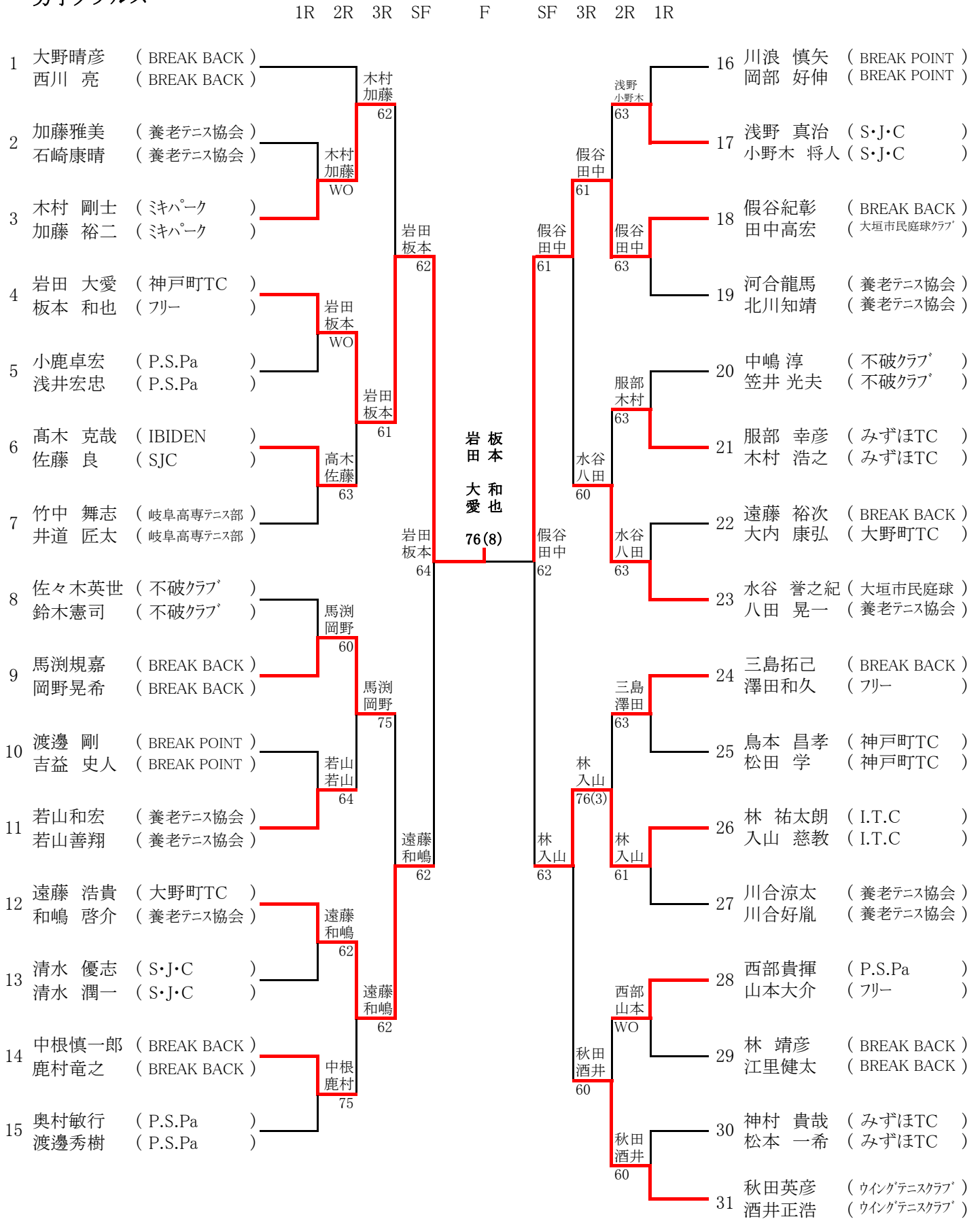

2022年 第10回大垣テニス新人戦

2022年8月21日

女子シングルス

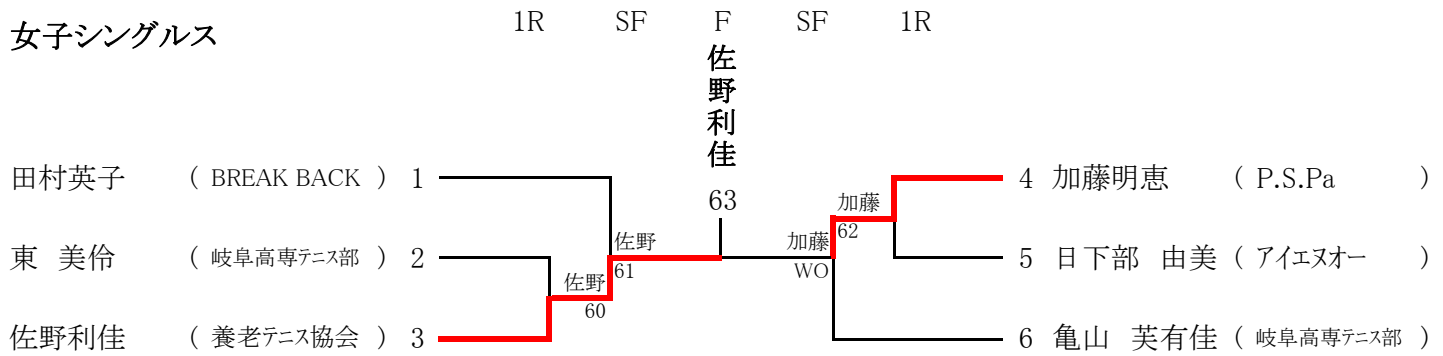

2022年 第10回大垣テニス新人戦

2022年8月28日

女子ダブルス

